



Basalte



Carbon 7



Gris Atlas



Tourbe



Onyx

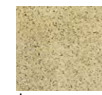

Jaune ocre

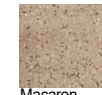

Macaron

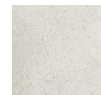

Blanc de Luxembourg

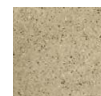

Grés de Luxembourg

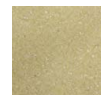

Beige 1014

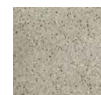

Granit gris

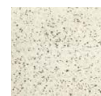

Ocelot

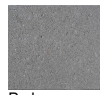

Perle



Granit rouge

Réalisés en béton et offrant un vaste choix d'aspects de surface, nos bacs à fleurs sont pratiques et d'une grande souplesse d'utilisation. Que ce soit pour l'aménagement de places et de parcs publics, le marquage de zones à circulation restreinte ou la décoration de jardins privés, ces éléments permettent de multiples applications grâce à une grande diversité de formes, de dimensions et de teintes. Tous les bacs à fleurs sont imperméables, stables et résistent aux intempéries.

Aus hochwertigem Beton und mit individuell gestalteter Oberfläche, sind unsere Blumenkübel praktisch und flexibel einsetzbar. Ob zur Gestaltung von öffentlichen Plätzen und Parks, zur Markierung von verkehrsberuhigten Zonen oder zur Verschönerung Ihrer privaten Gartenanlage; die große Auswahl an Formen, Dimensionen und Farben bietet eine Vielzahl von Anwendungsmöglichkeiten. Alle Blumenkübel sind wasserundurchlässig, stabil und witterungsbeständig.

Bacs à fleurs octonaux
Achteckige Blumenkübel

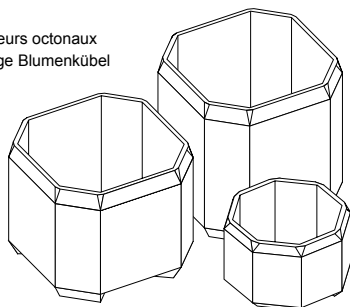

Octogonaux avec pieds
Achteckig mit Füßen

Dimensions en mm / Abmessungen in mm	kg par pce kg pro Stck	Nr. d'article Artikelnr.
855 x 855 x 500	283	7121257
1200 x 1200 x 750	572	7121258
1200 x 1200 x 1000	677	7121259

Bacs à fleurs Blumenkübel

Dimensions en mm / Abmessungen in mm	kg par pce kg pro Stck	Nr. d'article Artikelnr.
600 x 600 x 300	114	7121201
700 x 250 x 250	80	7121202
700 x 350 x 400	114	7121203
870 x 300 x 300	108	7121204
970 x 330 x 530	182	7121205
1000 x 400 x 400	196	7121206
1250 x 270 x 370	173	7121207
1250 x 350 x 400	190	7121208
1250 x 400 x 400	214	7121209
1460 x 550 x 600	365	7121210
1460 x 700 x 600	480	7121211
1500 x 400 x 400	253	7121212
2000 x 400 x 400	336	7121213

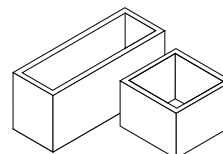

Rectangulaires ou carrés
Rechteckig oder quadratisch

Bacs à fleurs conique Blumenkübel konisch

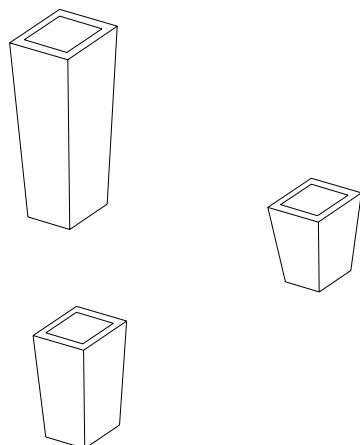

Hauteur en mm / Höhe in mm	1200	700	500
L1 Largeur en mm / Breite in mm	300	280	230
L2 Largeur en mm / Breite in mm	400	350	600
kg par pièce / kg pro Stück	210	105	70
Nr. d'article / Artikelnr.			
tout les teintes / alle Farben			





Nexion



Grisé



Lyra



Recommandations de pose

Pour la mise en œuvre des couvertines, respectez les conseils suivants :

- Nettoyage à l'eau du support (mur).
- Application du ciment-colle ou mortier souple sur maxi 2 cm d'épaisseur.
- Mouiller légèrement le dessous des couvertines.
- Poser les couvertines en laissant un joint de 5 mm entre les pièces.
- Vérifier l'alignement et le niveau des couvertines posées.
- Laisser sécher un jour avant de procéder au jointoiment.
- Poser le joint de finition en mortier souple imperméable de même nuance de teinte que les couvertines.
- Laisser sécher un jour et traiter l'ensemble avec une imprégnation, réitérer l'opération jusqu'à imperméabilisation totale des couvertines.

Verlegehinweise

Bei der Verlegung der Mauer-Abdeckplatten ist folgendes zu beachten:

- Gründliches Reinigen des Untergrundes (Mauer) mit Wasser.
- Aufbringen einer max. 2 cm dicken Klebemörtelschicht.
- Die untere Fläche der Abdeckplatten leicht befeuchten.
- Verlegen der Abdeckplatten mit einem Mindestfugenabstand von 5 mm.
- Überprüfen der korrekten Ausrichtung und des exakten Niveaus der verlegten Platten.
- Vor dem Verfugen der Platten einen Tag warten.
- Als Fugenmaterial einen farblich abgestimmten Flexfugenmörtel verwenden.
- Nach dem Verfugen einen Tag warten und die Abdeckplatten dann mit einem Imprägniermittel hydrophobieren.

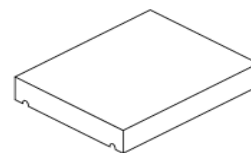

Largeur en mm / Breite in mm	300 mm
	300 x 600
Longueur en mm / Länge in mm	600
Hauteur en mm / Höhe in mm	50
Quantité par palette / Stückzahl pro Palette	40
kg par pce / kg pro Stück	24
kg par palette / kg pro Palette	960
Teintes et N° d'article Farben und Artikelnr.	
Nexion	7189002
Grisé	7189003
Lyra	7189100



CONTERN
Lëtzebuergen Beton



Belombra

Les grilles de protection d'arbres Belombra sont en béton armé et donc extrêmement résistantes, voire indestructibles. Une poutre périphérique crée une cavité qui empêche le tassement du sol au niveau des racines et permet l'accès des eaux pluviales et de l'air. La cavité peut être remplie avec du gravier roulé, du concassé (granulométrie 5/8 mm) ou encore des agrégats légers (8/16 mm). Ainsi l'on constitue un excellent réservoir d'air et eau. La grille d'arbre Belombra contient une ouverture pour l'arrosage et l'ajout de minéraux. L'utilisation d'anneaux réducteurs permet une adaptation ultérieure à l'épaisseur du tronc. Attention : les anneaux ne sont pas carrossables !

Belombra

Das Baumschutzsystem Belombra besteht aus hochwertigem Stahlbeton, ist hochbelastbar und nahezu unverwüchtlich. Eine umlaufende Aufstelzung lässt einen Hohlraum entstehen, der eine Bodenpressung im Wurzelbereich der Bäume verhindert und den ungehinderten Zufluss von Regenwasser und Luft ermöglicht. Der Hohlraum kann mit Rundkies, gebrochenem Gesteinsmaterial (Körnung 5/8 mm) oder Leichtzuschlägen aus geblähtem Ton und Schiefer (Körnung 8/16 mm) aufgefüllt werden. Auf diese Weise entsteht ein hervorragender Luft- und Wasserspeicher. Die Baumscheibe Belombra enthält einen Einfüll-Stutzen für die Zufuhr von Wasser und Nährstoffen. Durch das Einlegen von Reduzierringen kann der Durchmesser des Pflanzraumes der jeweiligen Dicken des Baumstammes angepasst werden. Vorsicht: die Reduzierringe sind nicht befahrbar!

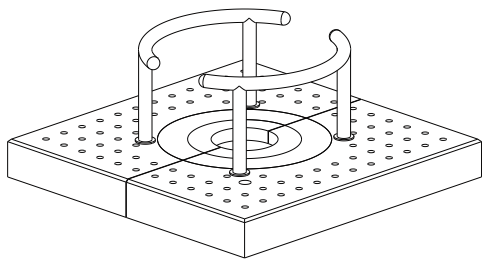

	200 x 200	250 x 250
Longueur en mm / Länge in mm	2000	2500
Largeur en mm / Breite in mm	2000	2500
Epaisseur en mm / Stärke in mm	(300) 100	(300) 100
kg par pce / kg pro Stck	1200	1500
DN intérieur en mm / DN innen in mm	1200	1200

Anneaux de réduction / Reduzierringe	Poids / Gewicht
DN 850	75 kg
DN 500	50 kg

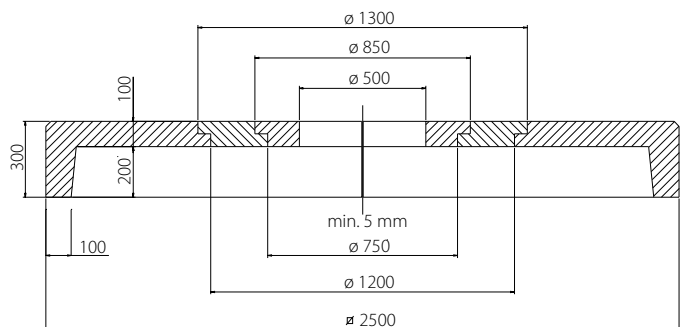
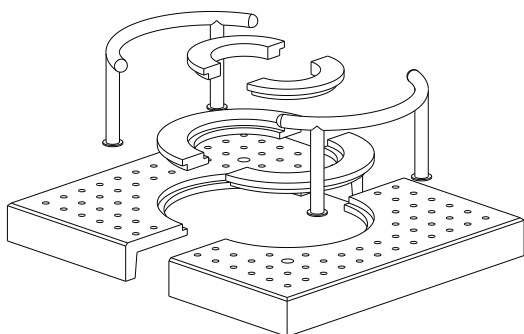

Veuillez respecter un joint minimum de 5 mm entre les éléments.
Bitte eine Fugenbreite von 5 mm zwischen den Elementen respektieren.



Monolith

Fonctionnelle, elle protège l'arbre des agressions urbaines, tout en favorisant le développement des racines. Pratique et conviviale, elle incite les passants à se reposer à l'ombre du feuillage. Monolith est le mobilier urbain alliant l'utile à l'agréable. Tous les éléments de protection sont disponibles dans les teintes classiques de Contern et s'intègrent ainsi parfaitement dans la gamme.

Monolith

Funktionsgerecht, schützt es den Baum vor städtischen Aggressionen und fördert die Entwicklung der Wurzeln. Praktisch und gesellig, verleitet es die Passanten sich im Schatten des Laubes zu erholen. Monolith gehört zum Stadtmobiliar, was das Nützliche mit dem Angenehmen verbindet. Die Baumschutzsysteme sind in allen auf das Contern Produktsortiment angepassten Oberflächen erhältlich und können dadurch harmonisch in die Produktpalette eingefügt werden.

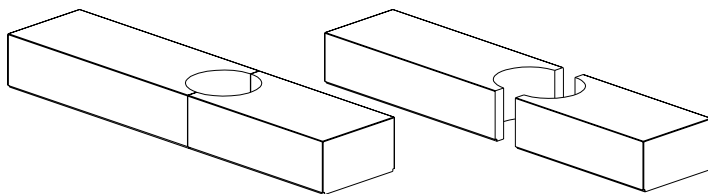

en 2 pièces / 2-teilig

	3500 x 800
Longueur en mm / Länge in mm	3500 (2000 / 1500)
Largeur en mm / Breite in mm	800
Hauteur en mm / Höhe in mm	450
Diamètre en mm / Durchmesser in mm	600



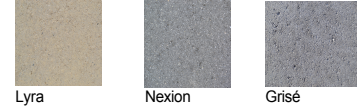
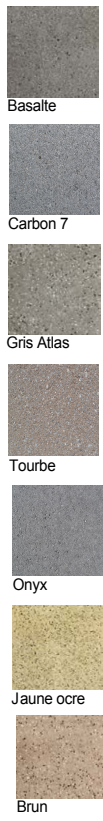

**BORDURE JARDIN DOUBLE CHANFREIN
FINITION MICA BRILLANT**

Longueur en mm / Länge in mm	1000
Hauteur en mm / Höhe in mm	250
Largeur en mm / Breite in mm	80
kg par pce / kg pro Stck	42



100 x 8 x 25 cm

CONTERN SA

Société Anonyme | Rue des Chaux | L-5324 Contern | B.P.79 - L-5201 Sandweiler | Tel +352 3588 11-1 | RC Luxembourg B7119 | No. TVA LU101 49131 | info@contern.com
 BCEE LU24 0019 1900 0050 3000 · BCEELULL | BGL LU43 0030 0580 5482 0000 · BGLLLULL | BIL LU48 0021 1000 4070 0000 · BILLULL | ING LU16 0141 8495 8730 0000 · CELLLULL

contern.com

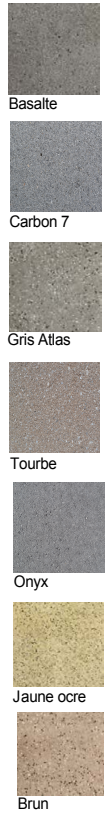

Les marches en béton préfabriquées vous permettent de donner une touche personnelle à vos aménagements extérieurs. Qu'elles soient massives en L, ou marches et contre-marches séparées, toutes nos marches peuvent être fabriquées et vous sont livrées dans l'aspect et la forme que vous souhaitez. Elles s'intègrent parfaitement à notre programme de pavés et de dalles, contribuant ainsi à l'harmonie de l'ensemble. Nos spécialistes restent bien entendu à votre disposition pour vous conseiller dans la conception de l'aménagement de vos escaliers. Pour la pose des marches, veuillez tenir compte de nos recommandations de pose.

Mit Stufen aus Beton schenken Sie Ihrer Außenanlage eine individuelle Note. Blockstufen, Winkelstufen oder Tritt- und Setzstufen liefern wir in Profil und Farbe den jeweiligen Bedürfnissen und Ihren persönlichen Wünschen entsprechend. Die Stufen können selbstverständlich den Ausführungen unserer Platten und Pflastersteine angepasst werden und runden somit das Gesamtbild Ihrer individuellen Außenanlage hervorragend ab. Bei der Planung Ihrer persönlichen Treppenanlage stehen wir Ihnen gerne mit Rat und Tat zur Seite. Für das Verlegen von Stufen beachten Sie bitte unsere Verlegehinweise.

Recommandations pour le dimensionnement d'escaliers

Pour obtenir un rapport optimal entre marches et contre-marches, il faut tenir compte de la formule suivante :
 $2 \times \text{contre-marche (hauteur)} + 1 \times \text{marche (profondeur)} = \text{environ } 63 \text{ cm (enjambée)}$.
 Exemple : $2 \times 15 + 33 = 63 \text{ cm}$

Bemessungshinweise für Treppen

Um ein optimales Verhältnis zwischen Auftritt und Steigung zu erhalten, sollte folgende Formel bei der Planung von Treppenanlagen beachtet werden: $2 \times \text{Steigung (Höhe)} + 1 \times \text{Auftritt (Tiefe)} = \text{ca. } 63 \text{ cm (Schrittmass)}$
 z.B. : $2 \times 15 + 33 = 63 \text{ cm}$

Marches massives Blockstufen

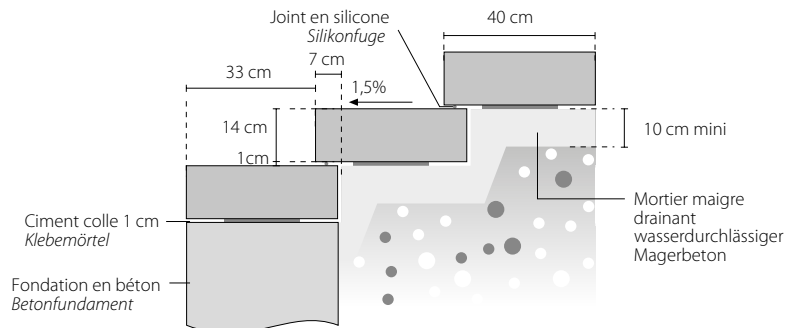

- La première marche doit reposer sur une fondation en béton hors gel d'une profondeur suffisante (80 cm en règle générale). Veillez à respecter une pente d'environ 1,5 % (de 3 à 5 mm), orientée vers l'avant pour permettre l'écoulement de l'eau.
 - Les marches suivantes seront à chaque fois montées avec un chevauchement de 7 cm et ajustées également avec une pente de 3 à 5 mm vers l'avant.
 - Pour la pose de marches entre des murs, il faudra impérativement prévoir des joints de dilatation d'une largeur d'au moins 1 cm qui devront être fermés par un joint souple type silicone.
(Il ne faut en aucun cas utiliser du mortier de ciment.)
-
- Die erste Stufe muss frostfrei auf einem dazu ausreichend tiefen Betonfundament (i.d.R. 80 cm) verlegt werden. Dabei ist ein Gefälle nach vorne von ca. 1,5 % (3-5 mm) zur Wasserabführung einzuhalten.
 - Die weiteren Blockstufen werden jeweils mit einer Überlappung von ca. 7 cm versetzt und ebenfalls mit einem Gefälle nach vorne von 3-5 mm ausgerichtet.
 - Beim Einbau der Stufen zwischen Mauern sind Dehnungsfugen von mind. 1 cm einzuhalten, die anschließend mit Silikon ausgefüllt werden müssen. (Auf keinen Fall Zementmörtel verwenden.)

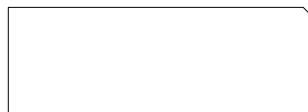

Longueur en mm / Länge in mm	500	600	800	1000	1200	1000
	500 x 400	600 x 400	800 x 400	1000 x 400	1200 x 400	1000 x 350
Hauteur en mm / Höhe in mm	140	140	140	140	140	150
Largeur en mm / Breite in mm	400	400	400	400	400	350
kg par m ² / kg pro m ²	67	81	106	134	161	126
Teintes / Farben						
tout les teintes / alle Farben						*

Marches en L Winkelstufen

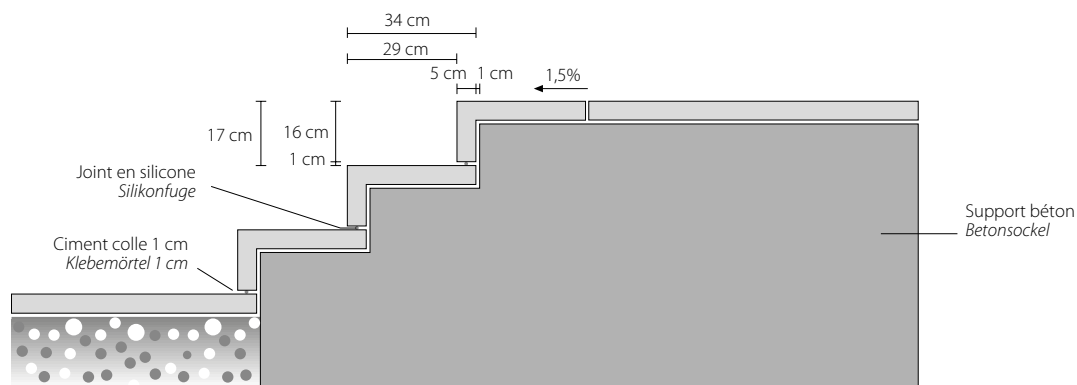

En règle générale, les marches angulaires sont posées sur un support en béton brut de décoffrage. La pose s'effectue suivant DIN 18333 sur une bande de mortier transversale d'1 cm d'épaisseur.

Il faut respecter une pente de 1,5 % (3 à 5 mm) orientée vers le nez pour permettre l'écoulement des eaux.

Pour la pose de marches entre des murs, il faudra impérativement prévoir des joints de dilatation d'une largeur d'au moins 1 cm qui devront être fermés à l'aide de silicone. (Il ne faut en aucun cas utiliser du mortier de ciment.)

Winkelstufen werden i.d.R. auf vorhandene Stufen aus Schalbeton verlegt. Das Verlegen erfolgt laut DIN 18333 auf 1 cm dicken Mörtelquerstreifen.

Bei allen Stufen ist ein Gefälle zur Nase von 1,5 % (3-5 mm) einzuhalten, damit eventuell anfallendes Wasser abfließen kann.

Beim Einbau der Stufen zwischen Mauern sind Dehnungsfugen von mind. 1 cm einzuhalten, die anschließend mit Silikon ausgefüllt werden. (Auf keinen Fall Zementmörtel verwenden.)

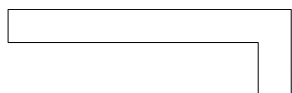

Longueur en mm / Länge in mm	500 mm	600 mm	800 mm	1000 mm	1200 mm
	500 x 350	600 x 350	800 x 350	1000 x 350	1200 x 350
Hauteur en mm / Höhe in mm	160	160	160	160	160
Largeur en mm / Breite in mm	350	350	350	350	350
kg par m ² / kg pro m ²	28	33	44	55	66
Teintes / Farben					
tout les teintes / alle Farben					

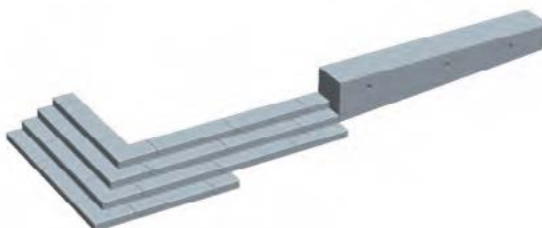

Marches et contre-marches L

Tritt- und Setzstufen

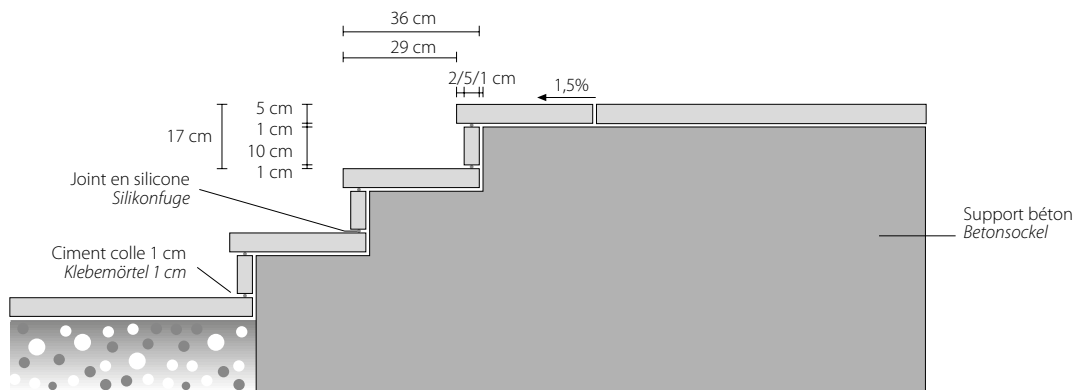

Les marches et contre-marches sont posées sur un support en béton brut de décoffrage. La pose s'effectue suivant DIN 18333 sur une bande de mortier transversale d'1 cm d'épaisseur.

En règle générale, les marches sont posées avec un débordement de 2-3 cm.

Il faut respecter une pente de 1,5 % (3 à 5 mm), orientée vers le nez pour permettre éventuellement l'écoulement d'eau.

Pour la pose de marches entre des murs, il faudra impérativement prévoir des joints de dilatation d'une largeur d'au moins 1 cm qui devront être fermés à l'aide de silicone. (Il ne faut en aucun cas utiliser du mortier de ciment.)

Tritt- und Setzstufen werden auf vorhandene Stufen aus Schalbeton angebracht. Das Verlegen erfolgt laut DIN 18333 auf 1 cm dicken Mörtelquerstreifen.

Die Trittstufen werden i.d.R. mit einem Überstand von 2-3 cm versetzt.

Bei allen Stufen ist ein Gefälle nach vorne von 1,5 % (3-5 mm) einzuhalten, damit eventuell anfallendes Wasser abfließen kann. Beim Einbau der Stufen zwischen Mauern sind Dehnungsfugen von mind. 1 cm einzuhalten, die anschließend mit Silikon ausgefüllt werden. (Auf keinen Fall Zementmörtel verwenden.)

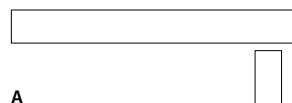

A

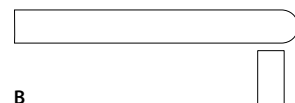

B

Longueur en mm / Länge in mm	500 mm	600 mm	800 mm	1000 mm	1200 mm
	500 x 400	600 x 400	800 x 400	1000 x 400	1200 x 400
Largeur en mm / Breite in mm	400	400	400	400	400
kg par m ² / kg pro m ²	31	38	50	62	75
Teintes / Farben	A B	A B	A B	A B	A B
tout les teintes / alle Farben					

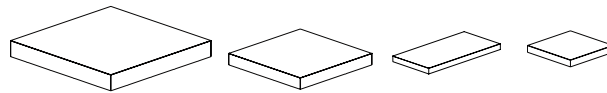
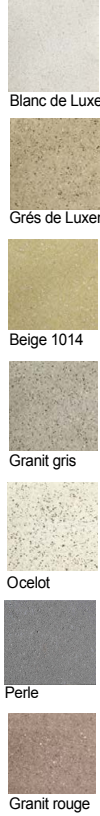
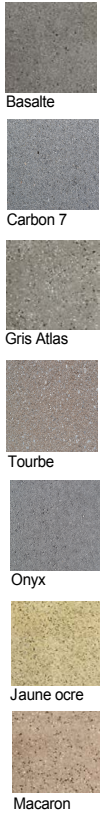

Epaisseur / Stärke	80-180 mm	60 mm		
	sur mesure max 2000 x 2000	1000 x 1000	1000 x 500	500 x 500
Longueur en mm / Länge in mm	sur mesure	996	996	496
Largeur en mm / Breite in mm	sur mesure	996	496	496
Besoin en pavés m2 / Steinbedarf m2		1/ m2	2/ m2	4/ m2
kg par m2 / kg pro m2		140	140	140
Teintes / Farben				
tout les teintes / alle Farben				